

Funktionsverschraubungen

Drosselrückschlagventile mit entsperbarem Rückschlagventil

Standard

Werkstoffe: Körper: Messing vernickelt/PA 66, Lösering: PA 66, Dichtungen: NBR, Haltekralen: Edelstahl, Patrone: ZnDC verzinkt (bei der Montage werden ausschließlich silikonfreie Dichtungen und Schmierstoffe verwendet)

Temperaturbereich: -20°C bis max. +80°C

Betriebsdruck: 0 - 10 bar

Funktion: Diese Funktionsverschraubung vereint die Funktion eines abluftregelnden Drosselrückschlagventils mit der eines pneumatisch entsperbaren Rückschlagventils. Die Rückschlagfunktion kann für einen kurzzeitigen Zwischenstopp eingesetzt werden. Liegt an dem Innengewinde ein Steuersignal an, wirkt die Abluftdrosselung vom Außengewinde zum Schlauch. Liegt kein Steuersignal an dem Innengewinde an, sperrt das Ventil den Durchfluss vom Außengewinde zum Schlauch (Entlüftung des Antriebs), sodass dieser kurzzeitig stoppt. Der Durchfluss vom Schlauch zum Außengewinde (zum Antrieb hin) wird durch das Ventil nicht gesteuert und ist immer (egal ob ein Signal anliegt oder nicht) möglich.

- Vorteile:**
- kompakte Bauform
 - einfache Verstellung ohne Werkzeug möglich
 - Schlauch- und Gewindeanschluss frei positionierbar, dadurch maximale Flexibilität bei der Verschlauchung

Typ	G ₁	G ₂	D	Typ	G ₁	G ₂	D
GRAIQS 186 G STOP	G 1/8"	M 5	6	GRAIQS 148 G STOP	G 1/4"	G 1/8"	8
GRAIQS 188 G STOP	G 1/8"	M 5	8	GRAIQS 3810 G STOP	G 3/8"	G 1/8"	10
GRAIQS 146 G STOP	G 1/4"	G 1/8"	6	GRAIQS 1212 G STOP	G 1/2"	G 1/4"	12

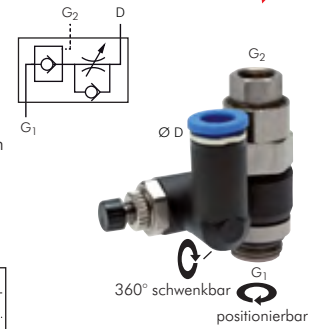

NEU

Entsperrbare Rückschlagventile - Stoppsverschraubungen

MSV

Werkstoffe: Körper und Lösering: Messing vernickelt, Dichtungen: NBR, Haltekralen: Edelstahl (Bei der Montage werden ausschließlich silikonfreie Dichtungen und Schmierstoffe verwendet)

Temperaturbereich: -20°C bis max. +80°C

Betriebsdruck: 0,5 - 10 bar

Medien: geölte und ungeölte Druckluft, neutrale und ungefährliche Gase

Funktion: Die Rückschlagfunktion kann für einen kurzzeitigen Zwischenstopp eines Antriebs eingesetzt werden. Liegt an dem Betätigungsanschluss ein Steuersignal an, ist der Durchfluss zwischen Ringstück und Außengewinde in beiden Richtungen möglich. Liegt kein Steuersignal an, sperrt das Ventil den Durchfluss vom Außengewinde zum Ringstück (Entlüftung des Antriebs), sodass dieser kurzzeitig stoppt. Der Durchfluss vom Ringstück zum Außengewinde (zum Antrieb hin) wird durch das Steuersignal nicht beeinflusst.

Typ ohne Handnotbetätigung	G ₂ Betätigung (IG)	Typ mit Handnotbetätigung	D ₂ Betätigung (Steckanschluss)	G ₁ Einschraubgewinde	D Anschluss Ringstück
Ringstück mit Innengewinde					
STOP 18 MSV	M 5	STOP 18 HN MSV	4	G 1/8"	G 1/8"
STOP 14 MSV	G 1/8"	STOP 14 HN MSV	4	G 1/4"	G 1/4"
Ringstück mit Steckanschluss					
STOP 184 MSV	M 5	STOP 184 HN MSV	4	G 1/8"	4
STOP 186 MSV	M 5	STOP 186 HN MSV	4	G 1/8"	6
STOP 188 MSV	M 5	STOP 188 HN MSV	4	G 1/8"	8
STOP 146 MSV	G 1/8"	STOP 146 HN MSV	4	G 1/4"	6
STOP 148 MSV	G 1/8"	STOP 148 HN MSV	4	G 1/4"	8
STOP 1410 MSV	G 1/8"	STOP 1410 HN MSV	4	G 1/4"	10
STOP 1412 MSV	G 1/8"	STOP 1412 HN MSV	4	G 1/4"	12



NEU

Entsperrbare Rückschlagventile - Stoppsverschraubungen

Temperaturbereich: -10°C bis max. +70°C

Betriebsdruck: 1 - 10 bar

Funktion: Die Rückschlagfunktion kann für einen kurzzeitigen Zwischenstopp eines Antriebs eingesetzt werden. Liegt an dem Innengewinde des Betätigers ein Steuersignal an, ist der Durchfluss zwischen Ringstück und Außengewinde in beiden Richtungen möglich. Liegt kein Steuersignal an, sperrt das Ventil den Durchfluss vom Außengewinde zum Ringstück (Entlüftung des Antriebs), sodass dieser kurzzeitig stoppt. Der Durchfluss vom Ringstück zum Außengewinde (zum Antrieb hin) wird durch das Steuersignal nicht beeinflusst.

Typ ohne Handnotbetätigung	Typ mit Handnotbetätigung	Gewinde innen/außen	Gewinde Betätiger	Steuerdruck*	Zubehör** Handnotbetätigung
STOP 18	STOP 18 HN	G 1/8"	M 5 innen	1,3 - 10 bar	STOP HN 1812
STOP 14	STOP 14 HN	G 1/4"	M 5 innen	1,3 - 10 bar	STOP HN 1812
STOP 38	STOP 38 HN	G 3/8"	M 5 innen	1,4 - 10 bar	STOP HN 1812
STOP 12	STOP 12 HN	G 1/2"	M 5 innen	0,8 - 10 bar	STOP HN 1812

* abhängig vom Betriebsdruck, ** zum Nachrüsten

